



# **INTELLIGENTE FULL HD KAMERA FÜR DEN AUSSENBEREICH**



**Benutzerhandbuch**

**DN-18600**

# 1. Sicherheitsvorkehrungen

- Verwenden Sie die Kamera nur innerhalb des angegebenen Temperaturbereichs.
- Wenn das Produkt nicht in Gebrauch ist, lagern Sie es an einem sauberen und trockenen Ort bei Temperaturen zwischen 0°C und 40°C
- Die Kamera nicht abdecken
- Lassen Sie die Innengeräte nicht mit Flüssigkeiten in Berührung kommen (außer Außenkameras mit IP66-Schutzabdeckung)
- Die Kamera ersetzt nicht die Beaufsichtigung durch Erwachsene. Schützen Sie die Gesundheit Ihrer Kinder, Familienmitglieder oder Haustiere, indem Sie sich regelmäßig um sie kümmern.
- Installieren Sie die Kamera in unmittelbarer Nähe einer leicht zugänglichen Wandsteckdose. Achten Sie darauf, dass das Netzkabel nicht unter Spannung steht oder gedehnt wird.
- Positionieren Sie die Kamera innerhalb der Reichweite Ihres Wi-Fi-Routers und stellen Sie sicher, dass es keine Hindernisse zwischen Kamera und Router gibt, die das Wi-Fi-Signal stören könnten.
- Schützen Sie die Kamera vor elektrischen und anderen HF-Geräten, die Interferenzen erzeugen

(Mikrowellen, Mobiltelefone usw.).

- Halten Sie die Kamera und das Netzkabel außerhalb der Reichweite von Kindern, da diese Komponenten gefährlich sein können.
- Verwenden Sie nur das mitgelieferte Netzteil.
- Versuchen Sie niemals, das System selbst zu reparieren. Reparatur- und Wartungsarbeiten müssen von Spezialisten durchgeführt werden.
- Wenden Sie sich bei Problemen an unseren Kundendienst.
- Beachten Sie alle geltenden Gesetze bezüglich der Kameraüberwachung. Die Kameras sind für den privaten Gebrauch zu Hause bestimmt. Informieren Sie Ihre Familienangehörigen, Verwandten und Haushaltshilfen in Ihrem Haushalt über die Videoüberwachung. Stellen Sie sicher, dass öffentliche Bereiche und das Eigentum Ihrer Nachbarn nicht gesehen werden können.

## 2. Persönliche Informationen

- Lesen und akzeptieren Sie die Datenschutzbestimmungen der Smart Life Plattform innerhalb der App
- Wählen Sie für Ihr Smart Life-Konto ein Passwort mit einem hohen Sicherheitsgrad, um es vor unbefugtem Zugriff zu schützen
- Das Passwort sollte mindestens 6 Zeichen enthalten; wir empfehlen Groß- und Kleinschreibung sowie alphanumerische Zeichen zu beachten



# Privacy Policy of Smart Life Platform

---

Update date: 2018.4

Come into force date: 2018.5

So you have purchased our Smart LifeSmart device hardware and are starting to use the Smart LifeSmart device software and all its functionalities! Any information you share with us (e.g. for creating a Smart Life Account) will help us to provide you with services related to Smart LifeSmart device and to improve them to make them even better. We explain here our ways of collecting and using information, and how we protect your privacy. In this privacy policy, "personal data" means information that can be used to identify an individual, either from that information alone, or from that information and other information we have access to about that individual. We collect both personal and non-personal data to enable and facilitate the best user experience possible

## What information is collected and how do we use it?

In order to provide our services to you, we will ask you to provide necessary personal data that is required to provide those services. If you do not provide your personal data, we may not be able to provide you with our products or services.

### 1. Smart Life Account Information

Personal data that are collected while creating a Smart Life Account may include PII information like your email address or mobile phone number. These information help to activate, manage and get service of Smart Life. Your nickname, profile picture, country and time zone will be connected to your account so that you can visit our product and service conveniently.

### 2. User Device Information

Your device model, operation system, unique device identifier, IP address, Smart Life software version number, access type and model etc. will be collected for you can receive PUSH. And those are very necessary basic information which we have to collect from you.

### 3. Device Information

**Disagree**

**Agree**

### **3. Was ist in der Schachtel?**

#### **DN-18600**

- 1 x Intelligente Full HD Kamera für den Außenbereich,
- 1 x Micro-USB-Verbindungskabel
- 1 x Magnethalterung
- Benutzerhandbuch

*Vielen Dank, dass Sie sich für die DIGITUS® Intelligente Full HD Kamera für den Außenbereich entschieden haben, die ohne komplizierte Netzwerkeinstellungen schnell und einfach einsatzbereit ist.*

## 4. Beschreibung der Hardware

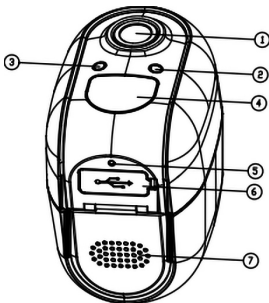

- |                                  |                      |
|----------------------------------|----------------------|
| 1. Objektiv                      | 5. Mikrofon          |
| 2. LED                           | 6. USB-Schnittstelle |
| 3. Lichtsensor                   | 7. Referent          |
| 4. Sensor zur Bewegungserkennung |                      |

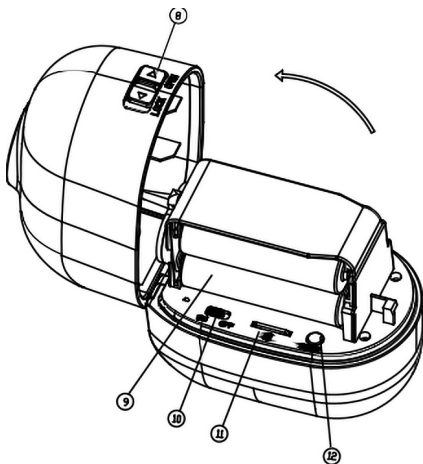

8. Kippschalter

9. AA-Batterie

10. Netzschalter

11. Micro-SD-Karte

12. Reset-Taste



## 5. Einrichten des Smart Life-Benutzerkontos

Um Ihre DIGITUS® Intelligente Full HD Kamera für den Außenbereich verwenden zu können, müssen Sie ein Benutzerkonto einrichten. Die Einrichtung und Steuerung kann von Ihrem Smartphone/Tablett aus erfolgen, mit Android-System 4.4.2 und höher oder iOS-System 8 und höher.

### Erstellen Sie ein Benutzerkonto mit Ihrem Smartphone/Tablett

Wenn Sie ein Apple® iOS-Gerät besitzen, dann finden Sie die "Smart Life"-Anwendung im Apple App Store®. Für Smartphones und Tablets, die unter Google Android OS laufen, finden Sie die "Smart Life"-Anwendung im Google™ Play Store. In das Suchfeld des jeweiligen App Stores® geben Sie "Smart Life" ein.

**Apple App Store®**



**Google™ Play**

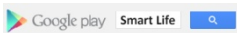

In den Suchergebnissen wird die "Smart Life"-  
Anwendung mit diesem Symbol gekennzeichnet.



Laden Sie bitte die App herunter und installieren Sie  
diese auf Ihrem mobilen Gerät.

Sie können auch den folgenden QR-Code scannen,  
um die App herunterzuladen und zu installieren.



**Apple App Store®**



**Google™ Play**

Nach Start der App gelangen Sie auf die Anmeldeseite. Als Erstbenutzer erstellen Sie bitte Ihr Konto über "Registrieren".

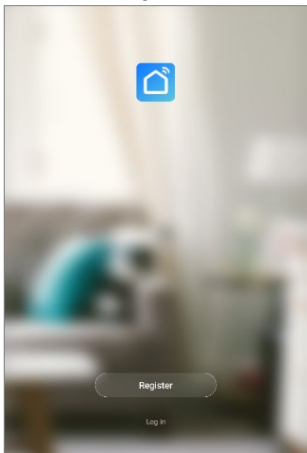

## Neues Konto mit Smart Life erstellen

Klicken Sie auf "Registrieren".

1. Bitte geben Sie Ihre E-Mail-Adresse oder Telefonnummer ein, die Ihr Login-Konto sein würde.
2. Akzeptieren Sie die Servicevereinbarung und die Datenschutzrichtlinie.
3. Drücken Sie "Weiter". Sie erhalten einen Verifizierungscode per E-Mail oder SMS. Sie erhalten die E-Mail oder SMS sofort. Wenn Sie die E-Mail nicht erhalten, überprüfen Sie bitte Ihren Spam-Ordner. Wenn Sie die SMS nicht erhalten, überprüfen Sie bitte Ihre registrierte Telefonnummer.

←

# Register

Register

Germany +49

Mobile number/Email

Continue

I agree with [Service Agreement](#) and [Privacy Policy](#)

#### 4. Verifizierungscode eingeben

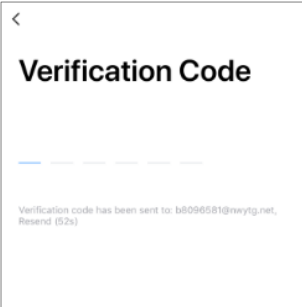

A screenshot of a mobile application screen. At the top left is a back arrow icon. The main heading is 'Verification Code' in a large, bold, black font. Below the heading is a horizontal dashed line with the first dash highlighted in blue. At the bottom of the screen, there is a message: 'Verification code has been sent to: b8096581@nwytg.net, Resend (52s)'.

5. Erstellen Sie ein Passwort, das Sie sich merken können. (Alphabetische und numerische Zeichen werden unterstützt).

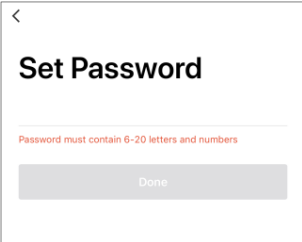

A screenshot of a mobile application screen. At the top left is a back arrow icon. The main heading is 'Set Password' in a large, bold, black font. Below the heading is a horizontal line. Underneath the line, there is a red text message: 'Password must contain 6-20 letters and numbers'. At the bottom of the screen, there is a wide, grey button with the text 'Done' centered on it.

6. Bitte geben Sie einen Namen ein, den Sie frei wählen können (z.B. home). Optional können Sie nun auch den Ort und den Raum bestimmen, in dem **Ihre Steckdose** benutzt wird.

The screenshot shows the 'Add Home' screen in a mobile application. At the top, there is a navigation bar with a back arrow on the left, the title 'Add Home' in the center, and a 'Done' button on the right. Below the navigation bar, there are two input fields: 'Name' with the placeholder text 'Enter your home name' and 'Location' with the placeholder text 'Set geographic location' and a right-pointing chevron. A section titled 'Smart devices in:' follows, containing a list of rooms: 'Living Room', 'Master Room', 'Second Bedroom', 'Dining Room', 'Kitchen', and 'Study Room'. Each room name is followed by a red checkmark icon. Below the list, there is a blue link that says 'Add another room'. At the bottom of the screen, there is a light gray footer area with the text 'You can change the home settings at any time'.

## **6. Verbinden Sie die Kamera mit Ihrem Wi-Fi**

### **Mit Smartphone/Tablett**

1. Bitte stellen Sie den Kippschalter auf "offen" und öffnen Sie den Deckel, dann setzen Sie vier AA-Batterien ein. (Bitte beachten Sie die Polarität der Batterie) Stellen Sie als nächstes den Netzschalter auf "ON" und drücken Sie die RESET-Taste für 5 Sekunden. Wenn die roten und blauen Lichter langsam blinken, ist das Gerät zur Verbindung bereit.

Bitte klicken Sie auf das "+"-Symbol oder die Registerkarte "Gerät hinzufügen" in der App und folgen Sie den Anweisungen in der App, um Ihre DIGITUS® Intelligente Full HD Kamera für den Außenbereich mit Ihrem WiFi zu verbinden.

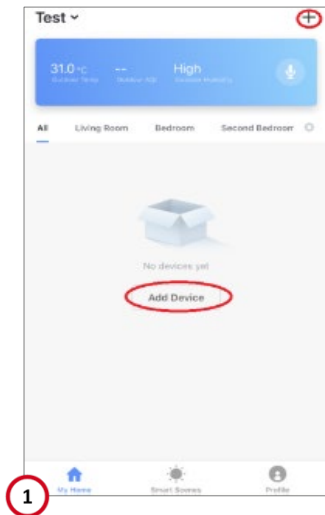



2. Bitte wählen Sie "Sicherheit & Sensor" und anschließend "Smart Camera", um zu starten.

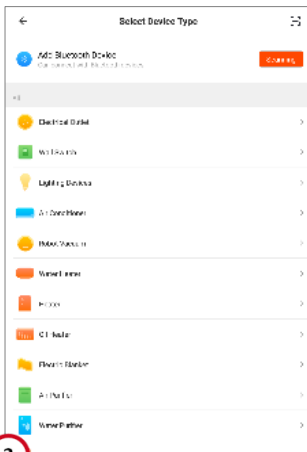

3. Bestätigen Sie, dass die LED schnell blinkt.

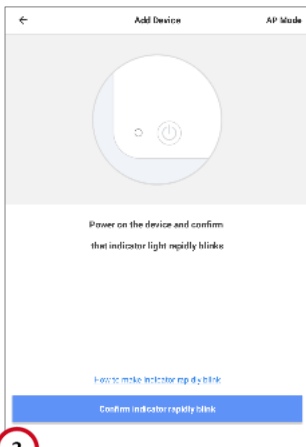

4. Die SSID Ihres WiFi wird angezeigt, mit der Sie sich verbinden können. **Bitte stellen Sie sicher, dass Ihr mobiles Gerät mit Ihrem 2,4 GHz WiFi-Netzwerk verbunden ist. 5 GHz-WiFi-Netzwerke werden nicht unterstützt.** Bitte geben Sie das Passwort für Ihren Router/AP zu Hause ein.

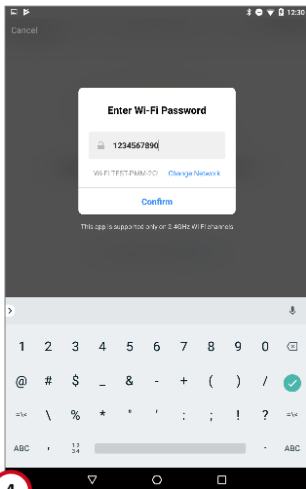

5. In der App wird automatisch ein QR-Code generiert, wie in der Abbildung gezeigt. Halten Sie den QR-Code in einem Abstand zwischen 15cm und 30cm vor das Objektiv der Kamera. Wenn Sie einen "Piepton" hören und sehen, dass das rote Licht blau wird, klicken Sie "Ich habe den Piepton gehört".

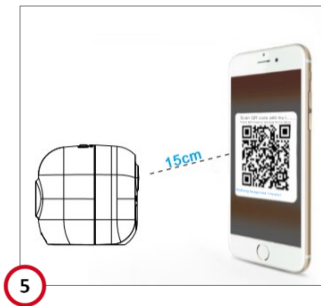

6. Die DIGITUS® Intelligente Full HD Kamera für den Außenbereich ist jetzt mit Ihrem WiFi-Netzwerk verbunden.

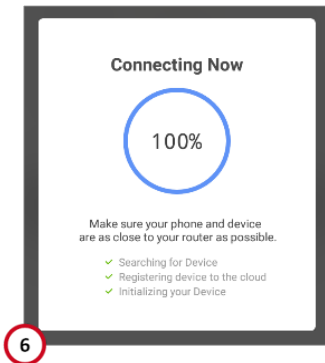

7. Für die Verwendung mit einem sprachgesteuerten System wie Amazon Alexa oder Google Home empfehlen wir, der Kamera einen identifizierbaren Namen zu geben, z.B. Haupteingang.

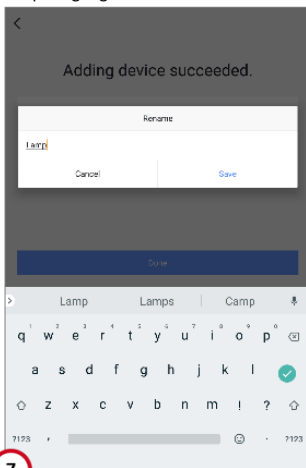

Sobald die Kamera umbenannt ist, drücken Sie "Speichern" und "Fertig", um die Änderungen zu übernehmen.

8. Sie werden mit dem Hauptmenü verbunden.

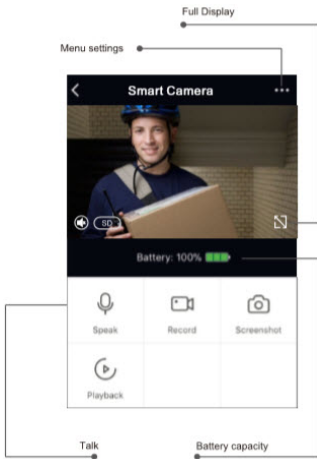

8

Jetzt können Sie Ihre DIGITUS® Intelligente Full HD Kamera für den Außenbereich verwenden.

## 7. Wie man die Kamera mit Amazon Alexa / Google Assistant verknüpft

### Wie man die Kamera mit Amazon Alexa verbindet

1. Bitte öffnen Sie die "Amazon Alexa" App auf Ihrem Smartphone / Tablet, loggen Sie sich in Ihr Amazon Alexa Konto ein und wählen Sie "Skills" aus der Menüliste.

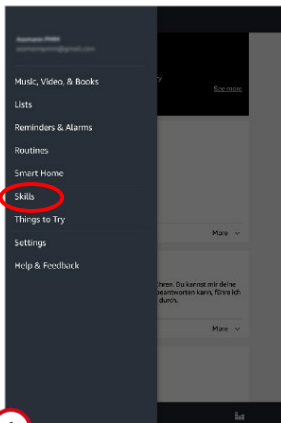



2. Bitte geben Sie "Smart Life" in das Suchfeld ein und wählen Sie die Smart Life-Kategorie aus der Liste aus.

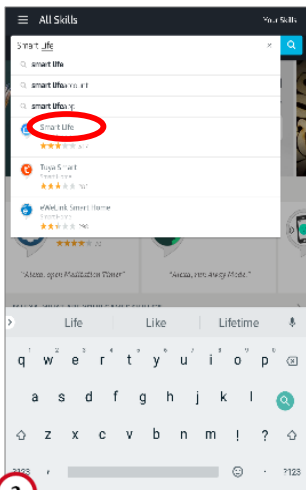

3. Bitte aktivieren Sie die Smart Life- Kategorie und fahren Sie mit der Kontoverknüpfung fort.

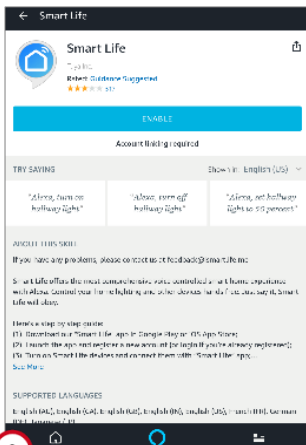

4. Um die Kontoverknüpfung zu aktivieren, geben Sie bitte Ihre Smart Life App-Kontoinformationen ein und drücken Sie "Jetzt verknüpfen".

The screenshot shows a mobile application interface for account binding. At the top, there is a dark header with a close button, a home icon, the title "Account Binding", and the URL "https://api.tuya.com". Below the header is a white content area. At the top right of the white area is a language selector set to "English". In the center is a blue house icon with a Wi-Fi signal. Below the icon is the "Account" section, which includes a dropdown menu for country (currently showing Germany and "+49") and a text input field for "Phone Number/Email Address". Below that is the "Password" section with a text input field containing the placeholder "Type your password here" and a visibility toggle icon. A grey "Link Now" button is positioned below the password field. At the bottom of the white area, there are two links: "Forgot Password" and "SMS Login". Below these links is the text "Sign in with social media account" and a Twitter logo with the text "Twitter" underneath it.

4

5. Bitte autorisieren Sie nun Amazon Alexa, Ihre Geräte über das Internet zu steuern, indem Sie auf "Autorisieren" drücken.

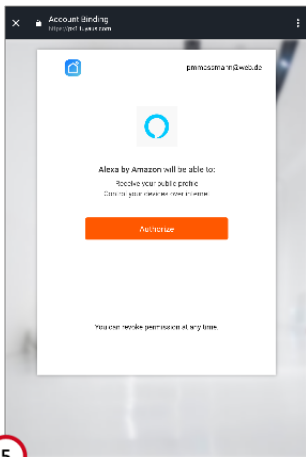

6. Nach der erfolgreichen Verknüpfung kann die Amazon Alexa App Ihre Smart Home Geräte erkennen.

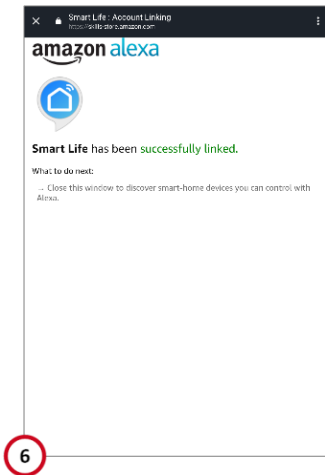

7. Bitte drücken Sie "Geräte erkennen", um nach Ihren verknüpften Geräten zu suchen.

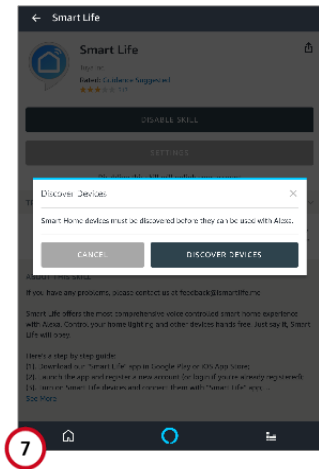

## 8. Alexa erkennt jetzt Ihre Geräte...

Alexa is discovering devices...

This may take up to 20 seconds.

*If you haven't already, enable the Alexa Skill for your smart home device from the Alexa Skills store.*

8

9. Nach erfolgreicher Erkennung Ihrer Geräte werden diese im Smart Home Menü aufgelistet. Jetzt können Sie damit beginnen, die DIGITUS® Intelligente Full HD Kamera für den Außenbereich über Amazon Alexa zu steuern. Bitten Sie einfach Alexa (z.B.), den Haupteingang zu zeigen.

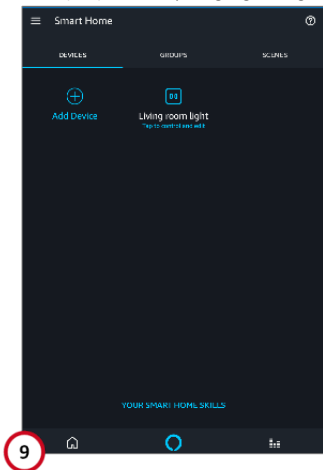



## Wie man die Kamera mit Google Home verknüpft

1. Bitte öffnen Sie die "Google Home"-App auf Ihrem Smartphone / Tablet, melden Sie sich in Ihrem Google Home-Konto an und wählen Sie "Home control" aus der Menüliste.

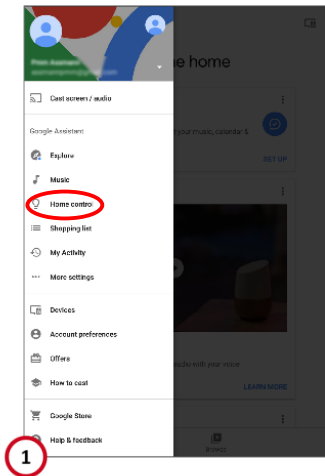

2. Bitte drücken Sie das "+"-Symbol, um die Steuerung DIGITUS® Intelligente Full HD Kamera für den Außenbereich hinzuzufügen.



3. Suchen Sie nach Smart Life und fügen Sie die Smart Life-Aktion hinzu.



4. Um die Kontoverknüpfung zu aktivieren, geben Sie bitte Ihre Smart Life App-Kontoinformationen ein und drücken Sie "Jetzt verknüpfen".

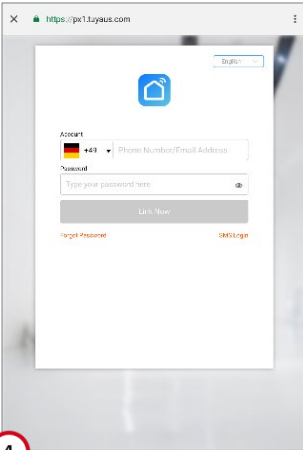

The screenshot shows a web browser window with the URL <https://px1.tuyaus.com>. The page features a blue house icon with a Wi-Fi signal, a language dropdown menu set to "English", and a form for account linking. The form includes a country selector (Germany, +49), a text input for "Phone Number/Email Address", a password input with the placeholder "Type your password here" and a visibility toggle, a "Link Now" button, and links for "Forget Password" and "SMSLogin".

4

5. Bitte autorisieren Sie jetzt Google Home, Ihre Geräte über das Internet zu steuern, indem Sie auf "Autorisieren" klicken.

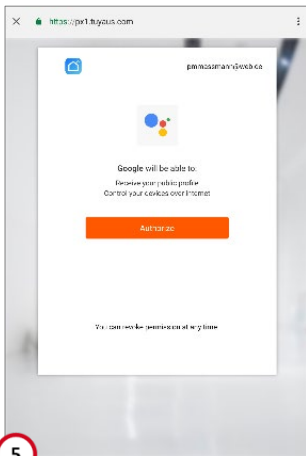

6. Nach der erfolgreichen Verknüpfung wird Google Home Ihre Smart Home Geräte erkennen.

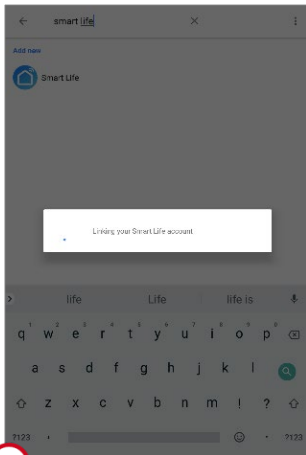

7. Ihr Gerät wird angezeigt, und Sie können den Namen bearbeiten und einen Raum zuweisen.

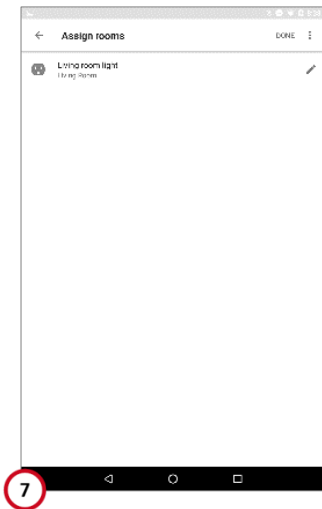

8. Jetzt können Sie mit der Steuerung Ihrer DIGITUS® Intelligente Full HD Kamera für den Außenbereich über Google Home beginnen. Bitten Sie einfach Google Home (z.B.), den Haupteingang anzuzeigen.

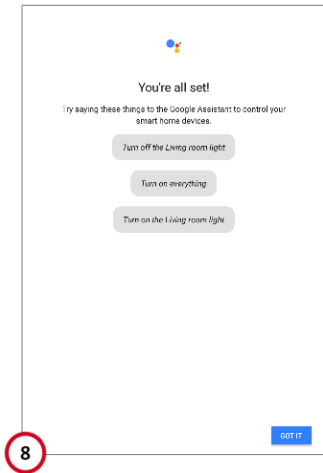



## 8. Technische Beschreibung

- Frequenzbereich: 2412 – 2472 MHz
- Sendeleistung: <20 dBm
- Software-Version: V1.0.3.26
- Hardware-Version: Ver2.0

## 9. Erklärung

Amazon, Alexa und alle damit verbundenen Logos sind Marken von Amazon.com, Inc. oder deren Tochtergesellschaften.

Android, Google, Google Home und Google play sind eingetragene Marken der Google Inc.

AVM Fritz!Box ist ein eingetragenes Warenzeichen der AVM Computersysteme Vertriebs GMBH.

Telekom Speedport ist ein eingetragenes Warenzeichen der Deutschen Telekom AG.

App Store ist eine in den USA und anderen Ländern eingetragene Dienstleistungsmarke von Apple Inc.

IOS ist eine Marke oder eingetragene Marke von Cisco in den USA und anderen Ländern und wird unter Lizenz verwendet.

Google Play und das Google Play-Logo sind Marken der Google Inc.

## **Hinweis:**

Alle anderen Marken, die hier nicht aufgeführt sind, sind Eigentum ihrer jeweiligen Inhaber.

Die in diesem Handbuch erwähnten Marken oder Handelsnamen werden zur Beschreibung der Bedienungsschritte verwendet und bedeuten nicht, dass sie frei verfügbar sind. In jedem Fall sind sie Eigentum der jeweiligen Rechteinhaber.

Um auf die anderen Sprachen der QIGs zuzugreifen, besuchen Sie bitte unsere Website, um die Dokumente herunterzuladen

Hiermit erklärt die ASSMANN Electronic GmbH, dass die Konformitätserklärung Teil des Versandinhalts ist. Sollte die Konformitätserklärung fehlen, können Sie diese per Post unter der unten angegebenen Herstelleradresse anfordern.

**[www.assmann.com](http://www.assmann.com)**

Assmann Electronic GmbH

Auf dem Schüffel 3

58513 Lüdenscheid

Germany

