



TRIPLE MONITOR STAND FOR 15" TO 24" DISPLAYS

User Manual Benutzerhandbuch DA-90315 DA-90345



DA903MAN1545_REV2-0

Enclosed Parts Im Lieferumfang enthaltene Teile DA-90315

A *2 pcs	B *2 pcs	C *1 pcs	D *1 pcs	E *2 pcs	F 6 mm	G Plastic Washer Plastikunterlegscheibe *2 pcs	H *2 pcs
I *1 pcs	J *1 pcs	K *3 pcs	L *2 pcs	M Flat Washer Unterlegscheibe *4 pcs	N *3 pcs	O *12 pcs	P *12 pcs
Q *12 pcs	R *2.5 mm						

Additional Enclosed Parts (For Sextette Model Only) Weitere im Lieferumfang enthaltene Teile (nur beim Sextett-Modell) DA-90345

A *2 pcs	B *2 pcs	C *1 pcs	D *1 pcs	E *2 pcs	F *2 pcs	G Plastic Washer Plastikunterlegscheibe *2 pcs	H *2 pcs
I *1 pcs	J *1 pcs	K *3 pcs	L *2 pcs	M Flat Washer Unterlegscheibe *4 pcs	N *3 pcs	O *12 pcs	P *12 pcs
Q *12 pcs	R *2.5 mm	S *12 pcs	T *12 pcs	U *12 pcs			

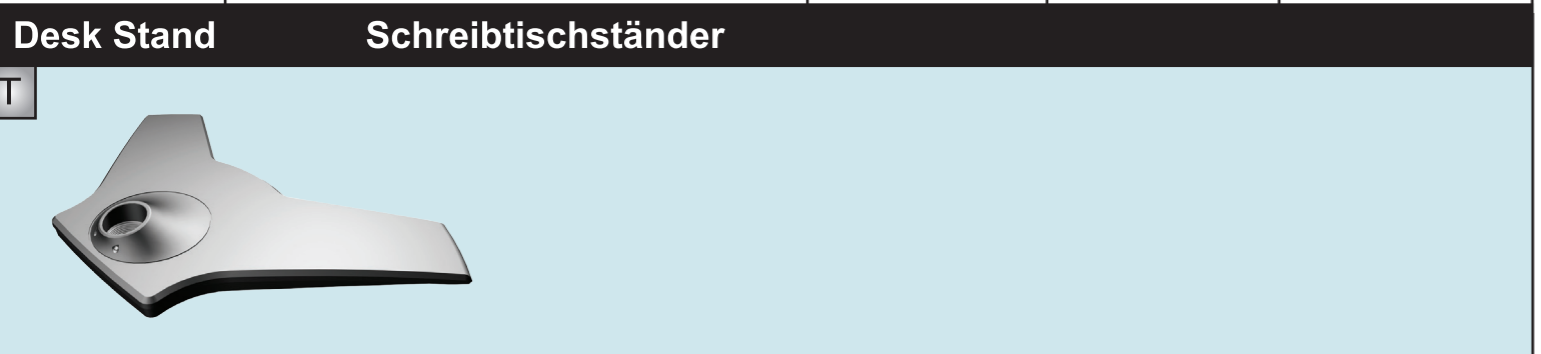

Physical Dimensions (mm) Abmessungen (mm) DA-90315

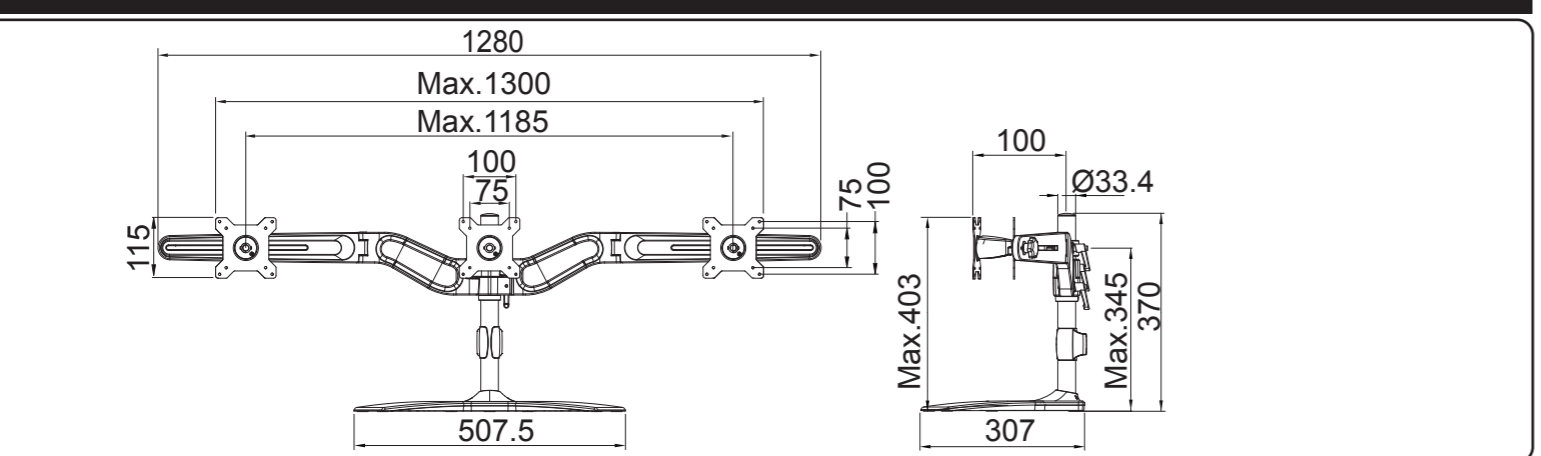

EN ⚠ **Caution**
1. To ensure safety, please read this manual carefully before installation and follow the instructions here in. Store this manual in a secure place for future reference.
2. The manufacturer shall not be held responsible for any equipment damage or personnel injury caused by incorrect installation or operation other than that covered in this manual.
3. The subject product is designed for easy installation and removal. The manufacturer shall not be liable for damage to equipment or personnel injuries arising out of human factors or acts of God, such as earthquake or typhoon.
4. It is recommended that the subject product be installed by qualified personnel only.
5. At least two persons are needed to install or remove the product to avoid hazard of falling objects.
6. Only install on horizontal desks and avoid slanted desk surfaces.
7. To ensure safe installation, first check the structure of the desk and select a secure mounting location.
8. The desk should be strong enough to sustain a weight of at least four times of the display and the subject product combined. The mounting location must be able to withstand earthquake or other strong shock.
9. Do not modify any accessories or use broken parts. Contact your dealer with any questions.
10. The product is not designed to be used in an environment where the product is exposed to moisture or humidity.
11. Since the manufacturer has no way to control the desk type and installation of this product, the warranty of the product shall only cover the body of the product.
12. Please consult the English language manual for any dispute on conditions.

DE ⚠ **Vorsicht**
1. Lesen Sie bitte vor der Installation das Handbuch sorgfältig durch und befolgen Sie alle Anweisungen, um die Sicherheit zu gewährleisten. Heben Sie das Handbuch auf, damit Sie später darin nachlesen können.
2. Der Hersteller haftet für keine Geräte- oder Personenschäden, die durch unsachgemäße Installation oder Bedienung, die nicht in diesem Handbuch beschrieben ist, entstehen sind.
3. Die Tischhalterung ist für eine einfache Installation und Demontage ausgelegt. Der Hersteller haftet nicht für Geräte- oder Personenschäden, die durch menschliche Faktoren oder höhere Gewalt wie z.B. Erdbeben oder Orkane entstanden sind.
4. Wir empfehlen Ihnen die Tischhalterung nur von einem qualifizierten Techniker installieren zu lassen.
5. Die Installation oder Demontage des Produkts muss von mindestens zwei Personen ausgeführt werden, um die Gefahr, dass Gegenstände herunterfallen, zu vermeiden.
6. Montieren Sie das Produkt nur an einem horizontalen Tisch. Vermeiden Sie schräge Oberflächen.
7. Um die Sicherheit zu gewährleisten und Unfälle zu vermeiden, ist es notwendig, vor der Installation die Tischplatte auf Schäden zu überprüfen und eine unbeschädigte Stelle auszuwählen.
8. Der Tisch muss stark genug sein, um ein Gewicht von mindestens dem Vierfachen des Gesamtgewichts des Anzeigegerätes und des Montagesatzes zu tragen. Der Montagesatz muss in der Lage sein, Erdbeben oder sonstige starke Erschütterungen standzuhalten.
9. Modifizieren Sie keine Zubehörteile. Verwenden Sie keine beschädigten Teile. Wenden Sie sich an Ihren Händler, wenn Sie Fragen haben.
10. Ziehen Sie die Schrauben nicht zu fest an, um ein Beschädigen der Schraube oder Beschädigen des Gewindes zu vermeiden.
11. Der Hersteller hat keinen Einfluss auf den Tischtyp und die Installation der Tischhalterung. Deshalb deckt die Garantie des Produkts nur das Tischmontageset selbst ab. Die Garantie des Produkts gilt für 5 Jahre.
12. Bitte ziehen Sie die englische Version des Handbuchs zu Rate, falls es Unstimmigkeiten hinsichtlich der Bedingungen gibt.

FR ⚠ **Attention**
1. Afin d'assurer votre sécurité, nous vous prions de bien lire le manuel avant l'installation et de suivre attentivement les instructions qui y sont incluses. Conservez ce manuel dans un endroit sûr comme référence.
2. Le fabricant ne sera pas responsable de dommages à l'équipement ou de blessures corporelles causées par une mauvaise installation ou utilisation de l'équipement autre que celle décrite au sein du présent manuel.
3. Le produit est conçu de façon à faciliter l'installation et la démontage. Le fabricant ne sera tenu responsable d'aucun dommage à l'équipement ou de blessures corporelles découlant d'erreur humaine ou de cas de force majeure, tels qu'un tremblement de terre ou un typhon.
4. Il est recommandé de ne permettre qu'à du personnel qualifié d'installer le produit.
5. L'installation ou le déplacement du produit doit être accompli par un minimum de deux personnes afin d'éviter les dangers potentiels causés par une chute.
6. Installez que sur les bureaux horizontaux et évitez les surfaces inclinées.
7. Afin d'assurer la sécurité et la prévention des accidents, il est impératif de vérifier la structure des bureaux et de choisir un endroit solide avant de l'installer. Le bureau devrait être assez suffisamment fort pour soutenir un poids quatre fois supérieur à celui du poids combiné de l'écran et du produit ensemble. L'emplacement de montage doit pouvoir supporter à un tremblement de terre ou autre choc intense.
8. Ne pas modifier les accessoires ou utiliser des parties cassées. Contactez votre distributeur pour toute question.
9. Réviser toutes les vis (ne pas serrer excessivement) pour éviter d'abîmer les vis ou le filetage.
10. Puisque le fabricant ne peut en aucun cas contrôler le type de bureau et la qualité de l'installation du produit, la garantie du produit ne couvre que le produit. La durée de la garantie du produit est de 5 ans.
11. Veuillez consulter le manuel Anglais pour tout désaccord quant aux termes.
12. Consultez le manuel en français pour toute controverse sur les conditions.

IT ⚠ **Attenzione**
1. Per garantire la sicurezza, leggere attentamente questo manuale prima di effettuare l'installazione e seguire le istruzioni qui contenute. Conservare questo manuale in un luogo sicuro per riferimenti futuri.
2. Il produttore non sarà responsabile per qualsiasi danno all'apparecchio o lesione alla persona provocati da installazione non corretta o funzionamento diverso da quello riportato nel seguente manuale.
3. Il prodotto è stato studiato per una facile installazione e rimozione. Il produttore non sarà responsabile per danni all'apparecchio o per lesioni alla persona derivanti da fattori umani o eventi naturali, come tifoni o terremoti.
4. Si consiglia di far installare la staffa per il prodotto solo da personale qualificato.
5. Per installare o rimuovere il prodotto sono necessarie almeno due persone per evitare rischi o la caduta di oggetti.
6. Installare solo su tavolo orizzontale, evitare superfici inclinate.
7. Per garantire la sicurezza e per prevenire incidenti, è necessario, prima di eseguire l'installazione, controllare la struttura della tavola e scegliere un posizionamento sicuro.
8. La tavola deve essere abbastanza forte per sostenere almeno quattro volte il peso del monitor e della staffa per il montaggio insieme. Il punto di montaggio deve essere in grado di sopportare terremoti o altri forti.
9. Non modificare gli accessori o utilizzare parti rotte. Contattare il rivenditore per qualsiasi domanda.
10. Serrare tutte le viti (non applicare forza eccessiva per evitare la rottura della vite o il danneggiamento della filettatura).
11. Dato che il produttore non ha alcun modo di controllare il tipo di tavolo o l'installazione, la garanzia del prodotto copre esclusivamente il corpo della staffa per il prodotto. Il periodo di garanzia del prodotto è di cinque anni.
12. Consultare il manuale in lingua inglese per eventuali controversie sulle condizioni.

ES ⚠ **Precaución**
1. Para garantizar su seguridad, lea este manual detenidamente antes de la instalación y siga sus instrucciones. Conserve este manual en un lugar seguro para futuras consultas.
2. El fabricante no será legalmente responsable de ningún daño producido sobre el equipo o lesión personal causada por una instalación o uso no mencionado explícitamente en este manual.
3. El dicho producto ha sido diseñado para instalar y retirar fácilmente el dispositivo. El fabricante no se hace responsable de los daños provocados sobre el equipo o las lesiones personales que se deriven de factores humanos o actos de fuerza mayor, como un terremoto o un tifón.
4. Se recomienda que este producto sea instalado por personal cualificado.
5. Para evitar que se caiga el producto, la instalación o retirada deberá ser realizada por el menos dos personas.
6. Instale el producto en una mesa horizontal. Evite las superficies inclinadas.
7. Para garantizar su seguridad y evitar accidentes, compruebe la estructura de la mesa y seleccione un emplazamiento seguro antes de la instalación.
8. La mesa debe tener fuerza suficiente para soportar un peso de al menos cuatro veces la pantalla y el soporte en conjunto. El lugar de montaje debe ser capaz de aguantar terremotos u otros golpes fuertes.
9. No modifique ningún accesorio ni utilice componentes deteriorados. Póngase en contacto con su distribuidor si tiene alguna duda.
10. Apriete todos los tornillos (no exera demasiada fuerza para evitar que se roma el tornillo o se dañe la rosca).
11. Dado que el fabricante no dispone de ningún método para comprobar el tipo de mesa e instalación del dicho producto, la garantía del producto cubre únicamente el dicho producto en sí. El periodo de garantía de este producto es de 5 años.
12. Consulte el manual en inglés si tiene alguna duda acerca de las condiciones.

RU ⚠ **Предостережение**
1. Для обеспечения безопасности внимательно прочтите данное руководство перед установкой и следуйте его инструкциям. Держите данное руководство в доступном месте для того, чтобы в случае необходимости быстро получить сведения.
2. Производителю не несет юридической ответственности за повреждение оборудования или травмы, вызванные неправильной установкой или использованием и/или эксплуатацией нештатными способами оборудования, описанные в данном руководстве.
3. Конструкция кронштейна разработана с целью обеспечения установки и демонтажа. Производителю не несет ответственности за повреждение оборудования или травмы, вызванные использованием нештатными способами оборудования, описанные в данном руководстве.
4. Рекомендуется производить установку данного кронштейна систем квалифицированного персонала.
5. Для установки или удаления продукта требуются не менее 2 человек во избежание опасности от падающих предметов.
6. Устанавливайте только на горизонтальной поверхности, избегая наклонных поверхностей.
7. Для обеспечения надежной установки сначала проверьте структуру стола и выберите безопасное место для крепления.
8. Стол должен быть достаточно прочным, чтобы выдержать нагрузку вчетверо превышающую вес дисплея вместе с кронштейном. Место для установки должно быть достаточно жестким, чтобы избежать трещин и деформации.
9. Не изменяйте любые аксессуары и не используйте поврежденные элементы. В случае вопроса обращайтесь к дилеру.
10. Затяните все винты (не используйте чрезмерную силу, чтобы не сорвать винт или повредить его резьбу).
11. Поскольку производитель не может контролировать тип стола и правильность установки, гарантийные обязательства распространяются только на сам кронштейн. Период действия гарантии на кронштейн составляет 5 лет.
12. В случае сомнений в отношении условий или версии руководства на английском языке.

PL ⚠ **Ostrzeżenie**
1. Aby zapewnić bezpieczeństwo, podrocznik ten należy przeczytać uważnie przed rozpoczęciem instalacji i zastosować się do znajdujących się w nim instrukcji. Podrocznik należy umieścić w bezpiecznym miejscu do wykorzystania w przyszłości.
2. Producent nie ponosi prawnej odpowiedzialności za uszkodzenia wyposażenia lub obrażenia osobiste, spowodowane nieprawidłową instalacją lub niewłaściwym operacją innych niż opisane w tym podręczniku.
3. Niniejszy produkt zaprojektowany jest w taki sposób, aby zapewnić jego łatwy montaż oraz demontaż. Producent nie ponosi żadnej odpowiedzialności za powstanie uszkodzenia sprzętu lub doznane obrażenia ciała z winy użytkownika lub w wyniku działania siły wyższej, np. trzęsienia ziemi lub tajfuna.
4. Zalecane jest, aby przedmiotowy produkt montować tylko przez wykwalifikowany personel.
5. Aby uniknąć niebezpieczeństwa urazów osobiste, do instalacji lub demontażu produktu wymagane są co najmniej dwie osoby.
6. Montaż należy wykonywać tylko na biurku o równej powierzchni. Należy unikać biurk z podłogami blaskimi.
7. Aby zapewnić bezpieczne wykonanie montażu, najpierw należy sprawdzić konstrukcję biurka i wybrać bezpieczne miejsce montażu.
8. Biurko powinno być na tyle mocne, aby utrzymać ładunek co najmniej czterokrotny ciężar monitora i przedmiotowego produktu. Miejsca montażu musi być odporne na trzęsienia ziemi lub wstrząsy innego rodzaju.
9. Nie należy modyfikować żadnych akcesoriów lub używać pokrzywionych części. W przypadku jakichkolwiek pytań należy skontaktować się z dostawcą.
10. Należy dokonać wszystkich śrub (nie należy używać nadmiernej siły, aby uniknąć ułamania śruby lub uszkodzenia gwintu).
11. Ze względu na niemożliwość sprawdzenia typu biurka oraz prawidłowości przebiegu montażu przez producenta, gwarancja obejmuje tylko materiał z którego wykonany jest produkt. Gwarancja na niniejszy produkt udzielona jest na 5 lat.
12. Sprawy angloskazyjęczy podręcznik w celu sprawdzenia warunków.

PT ⚠ **Cuidado**
1. Para garantir a segurança, leia o atentamente este manual, antes da instalação e seguir as instruções aqui contidas. Guarde este manual num lugar seguro, para consulta posterior.
2. O fabricante não será legalmente responsável por qualquer dano ao equipamento ou lesões pessoais decorrentes da instalação ou funcionamento incorretos, para além do abordado neste manual.
3. Este produto é concebido para fácil instalação e remoção. O fabricante não será responsável por danos ao equipamento ou lesões pessoais decorrentes de danos humanos ou eventos de força maior, tais como um sismo ou um tufão.
4. Recomenda-se que a instalação desse produto seja realizada apenas por pessoal qualificado.
5. São necessárias, pelo menos, duas pessoas para instalar ou remover o produto, para evitar o perigo de queda de objectos.
6. Instale apenas em superfícies horizontais e evite superfícies inclinadas (com inclinação).
7. Para assegurar uma instalação segura, verifique primeiro a estrutura da superfície de apoio e selecione um local de montagem seguro.
8. A superfície de apoio deve ser resistente e suficiente para suportar um peso de, pelo menos, o quádruplo do peso da combinação do visor com o suporte para o mesmo. O local de montagem deve ser capaz de resistir a um sismo ou a qualquer outro impacto forte.
9. Não modifique qualquer acessórios, nem utilize peças partidas. Se tiver qualquer dúvida, contacte o seu revendedor.
10. Aperte todas as parafusos (não exera demasiada força para evitar que se romam os parafusos ou se danifiquem as rosca).
11. Mito que o fabricante não tem qualquer forma de controlar o tipo de superfície de apoio, a garantia do produto só cobrirá a estrutura do suporte, desde que tenha sido montado corretamente, segundo as instruções indicadas. Nesseis termos, o período de garantia do produto é de 5 anos.
12. Para qualquer conteúdo sobre as condições, queira consultar o manual em língua inglesa.



EN Various displays have different screw hole specifications. Please check that the Screws(Q) fits the specifications for the display to be mounted. Please contact your dealer with any questions.

DE Die Spezifikationen der Befestigungslöcher verschiedener Anzeigegeräte sind unterschiedlich. Bitte prüfen Sie, ob die Schrauben (Q) den Spezifikationen Ihres Anzeigegerätes entsprechen. Bitte wenden Sie sich an Ihren Händler wenn Sie Fragen haben.

FR Des écrans différents possèdent des caractéristiques différentes pour les trous de vis. Veuillez vérifier que les vis (Q) correspondent bien au modèle de l'écran que vous voulez installer. Contactez votre revendeur si vous avez des questions.

IT Diversi monitor hanno diverse specifiche riguardanti i fori per le viti. Controllare che le viti (Q) siano adeguate alle specifiche del monitor da montare. Contattare il rivenditore per qualsiasi domanda.

ES Las distintas pantallas poseen diferentes orificios. Compruebe que los tornillos (Q) sean adecuados para la pantalla a montar. Póngase en contacto con su distribuidor si tiene alguna duda.

RU Различные индикации имеют по-разному спецификации отверстия винта. Пожалуйста проверите что винты (Q) приспособаблюают спецификации для индикации, котор нужно установить. Пожалуйста свяжитесь ваш торговцу с VСеми вопросами.

PL Niekóre monitory mają odmienne specyfikacje w odniesieniu do otworów na śruby. Należy upewnić się, że śruby (Q) zgodne są ze specyfikacjami montowanego monitora. W przypadku pytań należy skontaktować się ze sprzedawcą.

PT As várias exposições têm especificações diferentes do furo do parafuso. Certifique-se de por favor que os parafusos (Q) caibam as especificações para a exposição a ser montada. Contate por favor seu negociante com todas as perguntas.

